

PN 25 DN 15 - 50 Voda od -10 do 140°C
Tlačna razlika fiksno nastavljena na 15/40/60/100 kPa
Zapira, če pretok ali tlačna razlika naraste

Prednosti

- ▶ Avtomatski regulator. Merjenje in računanje za nastavitvev pretoka ni potrebno. Predelave in premembe v instalaciji ne vplivajo na regulacijo.
- ▶ Nastavitvev pretoka je natančna, ker je vsak regulator umerjen po tipski tabeli. Skala za nastavljanje je velika in pregledna.
- ▶ Poraba tlaka v aksialnem ventilu je zelo majhna.
- ▶ Prosti priključek 1/4" omogoča vgraditev izpustne pipe ali merilnega priključka.
- ▶ Kompaktna izvedba. V enem ohišju sta vgrajena dva kompletna regulacijska ventila. Izoliranje je enostavno.

Delovanje

V skupnem ohišju sta zaporedno vgrajena dva regulatorja: regulator tlačne razlike (6) in regulator pretoka (9). Regulator tlačne razlike služi hkrati kot dušilka za nastavljanje pretoka in kot zaporni ventil. Tlak pred porabnikom deluje skozi zunanjo impulzno cevko (p+) na membrano (5) v regulatorju tlačne razlike. Razlika tlakov pred in za regulatorjem tlačne razlike deluje skozi notranje impulzne izvrtine na membrano (7) v regulatorju pretoka. Točnost regulacije pretoka je praktično neodvisna od tlaka pred in za regulatorjem.

Uporaba

Za avtomatsko regulacijo pretoka in tlačne razlike v centralnih kurjavah, klima napravah in primarnem delu postaj daljinskega ogrevanja.

Vgradnja

Regulator vgraditi v povratak, za potrošnikom. Smer pretoka kaže puščica na ohišju. Priporočamo vgradnjo lovilca nesnage pred ventilom. Bakrena impulzna cevka (p+), Ø5×1×1200 mm mora biti priključena na cevovod pred potrošnikom. Če je cevovod vodoraven, naj bo priključek izveden ob strani, da se prepreči vstop nesnagi in zraku. Vgraditi tako, da je možno odzračevanje in izpraznjevanje. Pri varjenju zaščititi regulator proti pregretju. Po prvem polnjenju odzračiti z odzračevalnimi vijaki (4, 8). Namesto čepa (10) se lahko vgradi izpustna pipa R 1/4" ali merilni priključek za tlak.

Nastavitvev pretoka

V priloženi tabeli poiskati nastavitvev. Odviti varovalni vijak (11) za približno 8 obratov. Skalo (3) potisniti proti ohišju, da se loči od nastavne matice (2) - zobje se razklenijo. Ustrezno vrednost na skali poravnati s kazalcem (1) na nastavni matici. Skalo potisniti nazaj na nastavno matico - zobje se sklenejo. Ventil tesno zapreti z vrtenjem nastavne matice skupaj s skalo v smeri urinega kazalca do konca. Do želene nastavitve pretoka pridemo z vrtenjem v nasprotni smeri od urinega kazalca tako dolgo, da varovalni vijak doseže izvrtino (13) na ohišju. Varovalni vijak priviti v izvrtino (13).

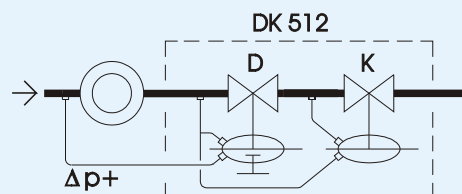
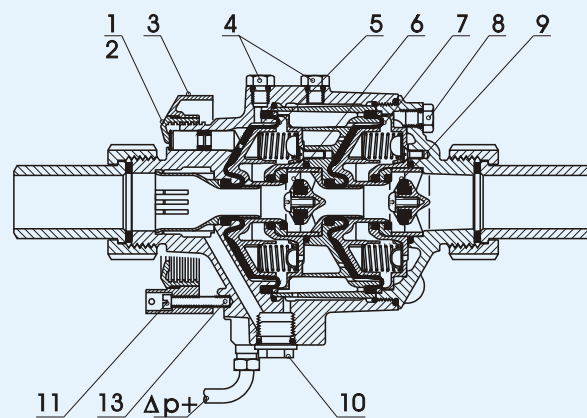
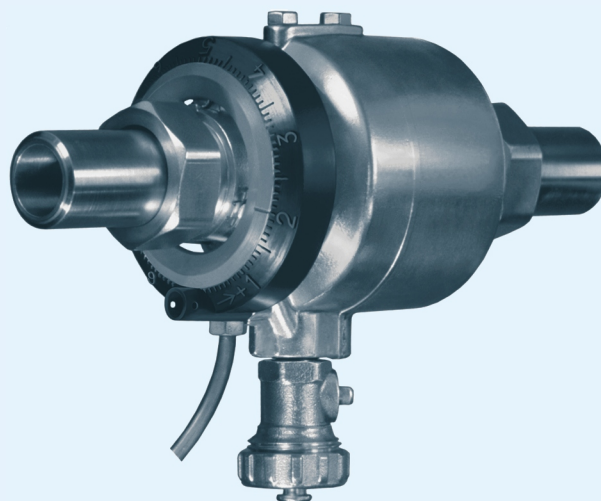

Pozor: privijati rahlo in ne čisto do konca. Pred glavo varovalnega vijaka se lahko vstavi zaščitni vložek, ki se ga plombira. Vsak regulator je tovarniško justiran po priloženi tabeli. Kopija tabele je shranjena v arhivu proizvajalca.

Nastavitev tlačne razlike

Tlačna razlika je tovarniško fiksno nastavljena. Standardne nastavitve so: 15/40/60/100 kPa. Drugi tlaki so možni po posebnem naročilu.

Ročno zapiranje

Z vrtenjem skale (3) v smeri urinega kazalca do konca.

Izbira velikosti

Maksimalni možni pretok zavisi od velikosti (DN) in padca tlaka v dušilki (F_C). Skupna poraba tlaka je vsota padca tlaka izračunanega po formuli: $p = 100 \times V^2 / k_{vs}^2$ [kPa] in padca tlaka v dušilki ($F_C = 12$ ali 20 kPa).

Podatki za naročilo

Regulator pretoka in tlačne razlike DKH 512, DN ..., priključki..., tlačna razlika ... kPa, padec tlaka v dušilki F_C ... kPa

Tehnični podatki

nazivni tlak	PN 25
maksimalni padec tlaka na ventilu	16 bar
min. / max. temperatura	-10 / +140°C
tlačna razlika fiksno nastavljena	15 / 40 / 60 / 100 kPa
padec tlaka v dušilki (F_C)	12 / 20 kPa
točnost pretoka pri $F_C = 20$	± 3 %
točnost pretoka pri $F_C = 12$	± 5 %
priključki	prirobnica, navojni, uvarni
ohišje	medenina po BS 2874 (DN15-20) nodularna litina GGG40.3 (DN 25-50)
membrane in tesnila	EPDM

Mere

velikost	DN	15	20	25	32	40	50
k_{vs}	m ³ /h	7	7	18	18	40	40
V_{max} $F_C=20$	m ³ /h	1,25	1,25	4,4	4,4	10	10
V_{max} $F_C=12$	m ³ /h	1,1	1,1	3,3	3,3	7,5	7,5
dol ina	L1	123	123	145	145	190	190
dol ina	L2	197	207	239	239	290	290
dol ina	L3	181	187	216	223	250	300
dol ina	L4	130	150	160	180	200	230
višina	H1	45	45	53	53	66	66
višina	H2	92	92	97	97	110	110
premer	A	78	78	97	97	125	125
premer	d	20,8	26,3	33,7	41,3	48	60
premer	F	95	105	115	140	150	165
navoj	R1	1"	1"	1 1/4"	1 1/4"	2"	2"
navoj	R2	1/2"	3/4"	1"	1 1/4"	1 1/2"	2"
ključ	S1	37	37	46	50	70	70
masa	kg	1,55	1,7	2,7	2,9	4,8	5,2

