

*PN 16 - 25 DN 15 - 50 Voda do 140°C
 Proporcionalni regulator s pnevmatsko vzmetjo
 Zapira, če tlak na izstopu raste*

Prednosti

- ▶ Izstopni tlak je zvezno nastavlljiv od 0 do 16 bar.
- ▶ Natančna regulacija.
- ▶ Zelo tiho delovanje.
- ▶ Dolga življenjska doba membrane, saj je obremenjena le s tlakom 30 kPa.
- ▶ Maksimalna varnost. Če membrana počí, pomo na vzmet takoj tesno zapre ventil.
- ▶ V kombinaciji z varnostnim ventilom, vezanim na isto tlačno posodo, je izključena možnost napačne nastavitve varnostnega ventila.

Delovanje

Regulator sestavljajo ventil (1), membranski pogon (3) in tlačna posoda (7). Tlak medija na izstopni strani ventila deluje skozi impulzno cev (2) na zgornjo stran membrane (5) in skupaj s pomožno vzmetjo (4) zapira ventil. Tlak stisnjenega zraka v tlačni posodi (8) deluje na spodnjo stran membrane in odpira ventil. Dokler so sile na membrani v ravnoteži, ventil miruje. Če tlak medija naraste, se ventil zapira, dokler se sile na membrani zopet ne izenačijo. Če membrana počí, se tlaka nad in pod membrano izenačita in pomožna vzmet ventila takoj tesno zapre. Sila pomožne vzmeti ustreza tlaku 30 kPa na membrano.

Kombinacija regulator tlaka in varnostni ventil.

Če regulator tlaka R 54 in varnostni ventil V 54 vemo na isto tlačno posodo, je regulator tlaka normalno odprt, varnostni ventil pa tesno zaprt. Če se mora regulator tlaka popolnoma zapreti in tlak kljub temu naraste še za dodatnih 15 kPa, prične odpirati varnostni ventil. Razlika tlakov med popolnoma zaprtim regulatorjem tlaka in pričetkom odpiranja varnostnega ventila je določena z razliko med silama pomožne vzmeti.

Vgradnja

Ventil vgraditi v vodoraven cevovod z membranskim ohišjem spodaj. Smer pretoka kaže puščica na ohišju ventila. Priporočamo vgradnjo lovilca nesnage pred ventilom. Ob prvem polnjenju z odzračevalnim vijakom temeljito odzračiti membransko ohišje. Impulzna cev je Cu Ø10×1.

Vgradnja tlačne posode

Na posodi TP 180 je polnilni ventil (10) in priključek (6) na ventil, na posodi TPM 180 je dodan še priključek za manometer (11). Na posodi TPD 310 je polnilni ventil, priključek na ventil in vezna cevka za drug ventil (9), na posodi TPDM 180 pa še priključek za manometer. Pred montažo tlačne posode na ventil in manometra na tlačno posodo pregledati in po potrebi očistiti tesnilne površine. Po vgradnji preizkusiti tesnost z milnico. Uporabiti samo originalna gumijasta tesnila, nikoli predivo ali teflonski trak!

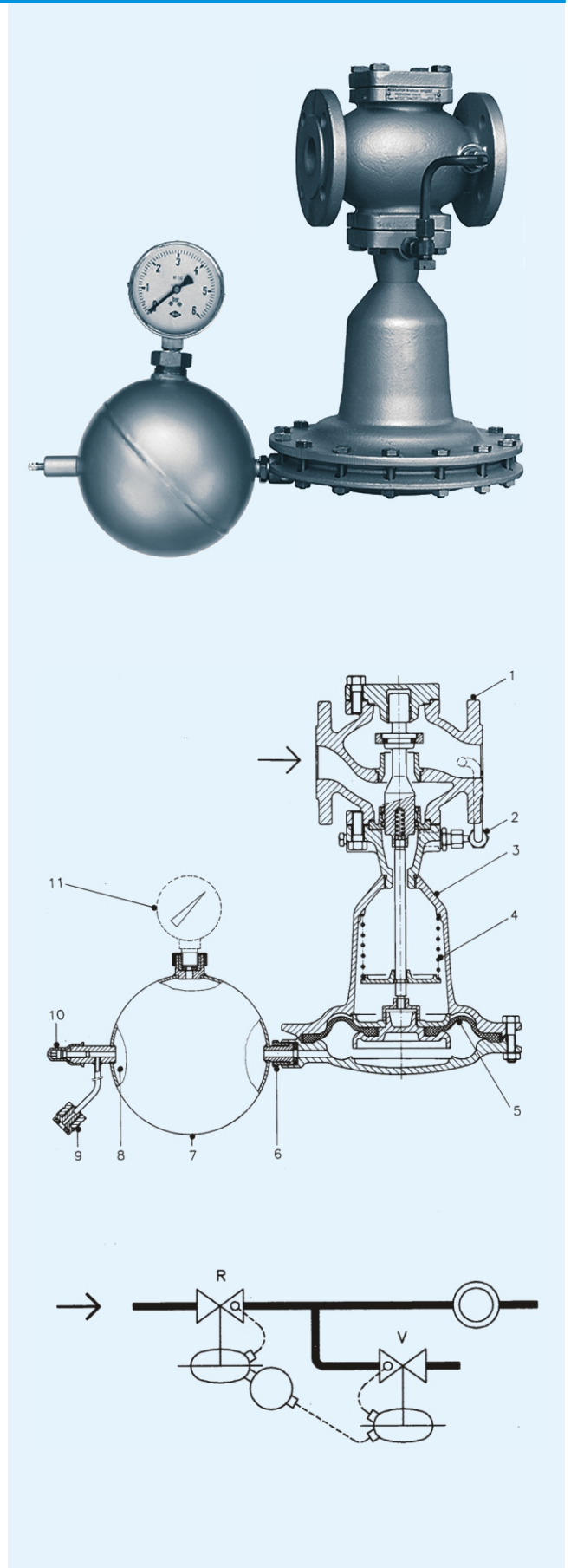

Nastavitev tlaka

Tlačno posodo napolniti s komprimiranim zrakom ali dušikom. Tlak plina v posodi mora biti za 30 kPa večji od zahtevanega tlaka pretočnega medija.

Izbira velikosti

Priporočljiva hitrost vode v cevovodu je 0,5 - 2 m/s, optimalna hitrost je 1 m/s. Porabo tlaka v ventilu izračunati po formuli $p=100 \times V^2 / k_{vs}^2$ [kPa].

Podatki za naročilo

Regulator tlaka tip R 54 DN ... PN..., ohišje, s tlačno posodo tip ... 180.

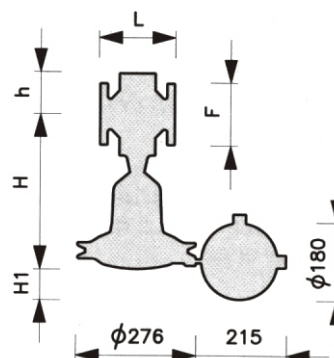
**Tehnični podatki**

nazivni tlak	PN 16/25
maksimalni padec tlaka na ventilu	16 bar
maksimalna nastavitev tlaka	16 bar
maksimalna temperatura vode	140°C
prirobnice	DIN 2501
ohišje ventila	
PN 16	siva litina GG-25
PN 16/25	nodularna litina GGG-40.3
PN 16/25	jeklena litina GS-C25
membransko ohišje	siva litina GG-25
membrana	NBR
ventilski sede	nerjaveče jeklo
ventilski kro nik	nerjaveče jeklo z EPDM vložkom

Mere

velikost	DN	15	25	32	40	50
k_{vs}	m ³ /h	3,2	9	17	19	32
dolžina	L	130	160	180	200	230
višina	H	330	435	450	450	460
višina	H1	70				
višina	h	65	80	95	95	105
premer	F	95	115	140	150	165
masa	kg	20	22	24	28	35